

При монтаже надставного элемента HL65 необходимо соблюдать требования, приведенные в СП 40-107-2003 (Раздел 5 Монтаж трубопроводов).

5.5. Слой гидроизоляции - зажимается профилированным фланцем 2 (Рис. 1) с помощью барашковой гайки для ручной затяжки 3 (Рис. 1) или с помощью шестигранной резьбовой гайки (*момент затяжки гаек - 13Нм*).

5.6. До завершения монтажных работ, для исключения попадания посторонних предметов в ливнесток, в корпус надставного элемента HL65 устанавливается монтажная заглушка. После окончания монтажных работ она удаляется, и в корпус устанавливается листвоуловитель или трап (для эксплуатируемой кровли), входящий в состав кровельной воронки HL62 (HL64).

5.7. Монтаж листвоуловителя или трапа производится в соответствии с инструкцией по монтажу соответствующей кровельной воронки.

** Самая хорошая теплоизоляция становится недостаточной, если не обеспечен герметичный проход ливнестока через пароизоляцию. В этом случае происходит увлажнение утеплителя «снизу». Помимо ухудшения теплоизоляционных свойств кровли негерметичный проход приводит к образованию наледей на внутренней поверхности кровли в холодное время года, отслоению кровельного ковра от основания, появлению пузырей. Поэтому так важно герметично пройти место сопряжения водостока и пароизоляции.*

6. Условия эксплуатации

Не допускаются удары и другие действия, приводящие к механическим или термическим повреждениям корпуса надставного элемента.

7. Упаковка

Картонная коробка 385x385x385 мм.

1 шт.

8. Гарантия

Гарантия на изделие составляет 12 месяцев со дня продажи.

9. Дата изготовления

Дата изготовления указана на этикетке упаковочной коробки.

10. Адрес предприятия-изготовителя

ООО «ХЛ-РУС»

140187, Московская область, г. Жуковский, ул. Королева, д. 2.

т. + (498) 479-5875

www.hlrus.com, www.хл-рус.рф



Общество с ограниченной ответственностью «ХЛ-РУС»

140187, Московская область,
г. Жуковский, ул. Королева, д.2.
Тел.: +7 (498) 479-58-75, +7 (985) 211-6864

Email: zavod@hlrus.com

www.hlrus.com

www.хл-рус.рф

Надставной элемент

HL65

Паспорт качества



1. Назначение

Надставной элемент предназначен для герметичного соединения водостока с гидроизоляцией. Применяется на плоских утепленных кровлях для герметичного прохода водостока через паро- и теплоизоляцию. *

Продукция сертифицирована в соответствии с системой сертификации ГОСТ Р Госстандарт России.

2. Общие сведения

Надставной элемент из полипропилена с прижимным фланцем из нержавеющей стали. Выпускной патрубок DN125 для соединения с корпусами воронок серий HL62 и HL64 через резиновое уплотнительное кольцо

3. Комплектность поставки

- 3.1. Эластичное уплотнительное кольцо DN125.
- 3.2. Профилированный фланец из нержавеющей стали для механического крепления гидроизоляции (пароизоляции).
- 3.3. Набор для крепежа профилированного фланца: барашковая гайка для ручной затяжки, шестигранная гайка и шайба из нержавеющей стали (по 6 шт.)
- 3.4. Корпус надставного элемента из ПП с жестко закреплёнными стальными посадочными штифтами (6 шт.)
- 3.5. Монтажная заглушка из ПП.

4. Устройство и технические характеристики

Рабочая температура

от -50 до +100 °С

Срок службы

50 лет

Соответствует требованиям:

ГОСТ 23289-94



Рис. 1. Надставной элемент HL65.

5. Монтаж

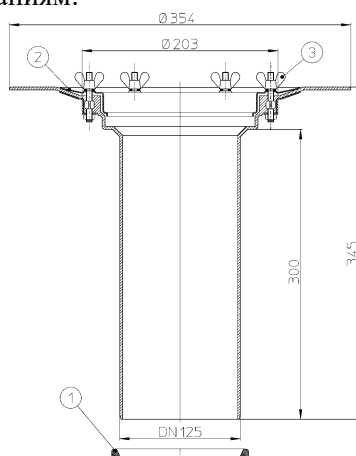
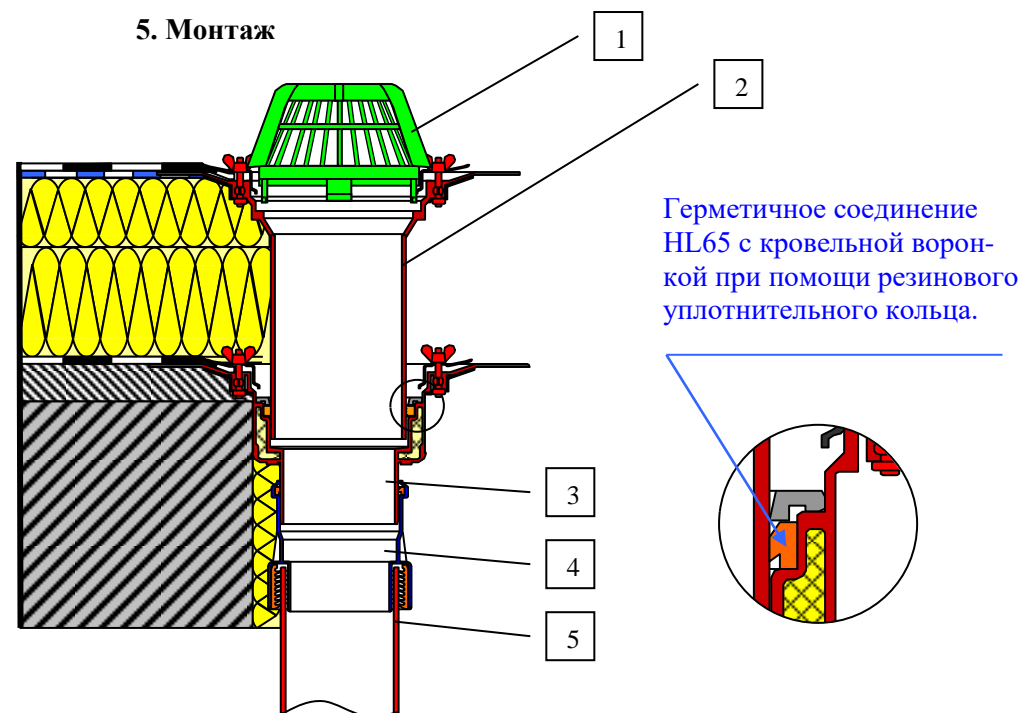

Герметичное соединение HL65 с кровельной воронкой при помощи резинового уплотнительного кольца.

Состав кровли:

- Гидроизоляция
- Разделительный слой
- Утеплитель
- Пароизоляция
- Разуклонка
- Плита перекрытия

Элементы водостока:

1. Листоуловитель кровельной воронки
2. Надставной элемент HL65 с резиновым уплотнительным кольцом
3. Корпус кровельной воронки HL62
4. Переходник с ПП на сталь / чугун HL9
5. Стальная / чугунная труба

Рис. 2. Пример организации внутреннего водостока на утепленной кровле.

- 5.1. Корпус кровельной воронки серий HL62 (HL64) жестко крепится к несущей конструкции.
- 5.2. Слой пароизоляции обжимается или приваривается (в зависимости от типа воронки) к корпусу HL62 (HL64).
- 5.3. Эластичное уплотнительное кольцо 1 (Рис. 1) вставляется в специальный паз внутри корпуса кровельной воронки (обязательно язычком вниз).
- 5.4. Надставной элемент HL65 подрезается в зависимости от необходимой высоты, после чего вставляется в корпус кровельной воронки.